

男子1日目(28日)

試合時間 8-1-8-(7)-8-1-8 試合間7分

開始時間 ①9:30 ②10:45 ③12:00 ④13:15 ⑤14:30 ⑥15:45

アパート(穴生)

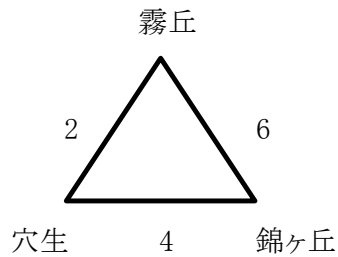

イパート(若松)

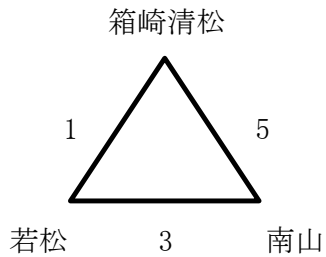

ウパート(中央)

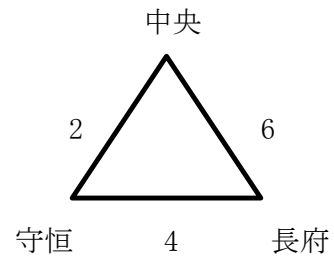

エパート(飛幡)

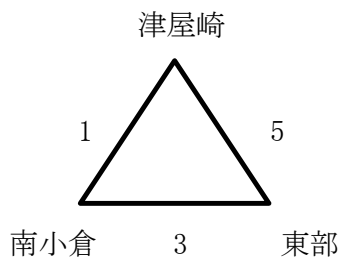

オパート(若松)

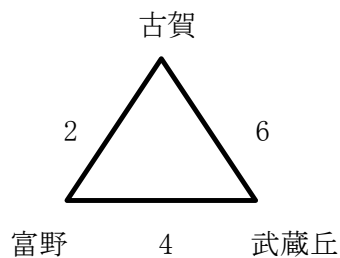

カパート(飛幡)

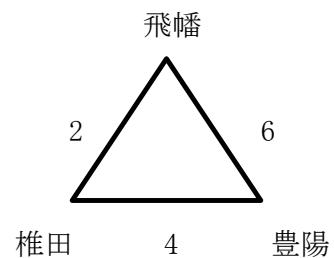

キパート(上津役)

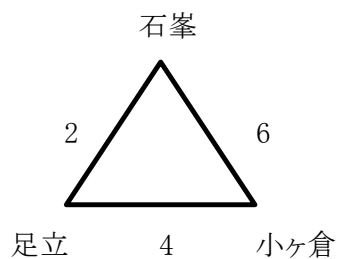

クパート(高須)

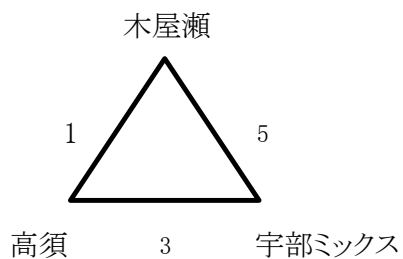

* 各パート1位は決勝トーナメント、2~4位は交流戦へ

男子2日目(29日)

試合時間 8-1-8-(7)-8-1-8 試合間7分

開始時間 ①8:40 ②9:50 ③11:00 ④12:10 ⑤13:20 ⑥14:30 ⑦15:40

決勝トーナメント(飛幡)

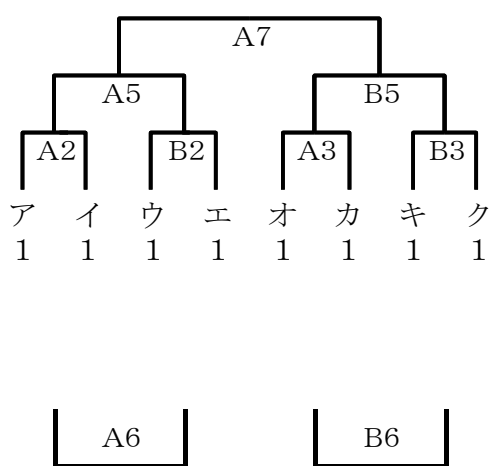

交流戦(飛幡)

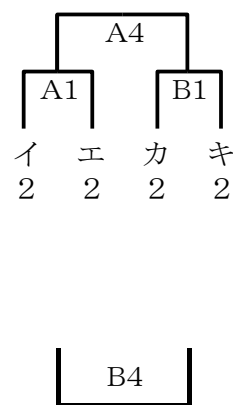

交流戦(向洋)

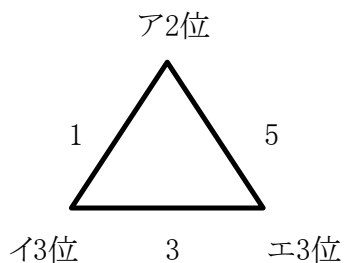

交流戦(中央)

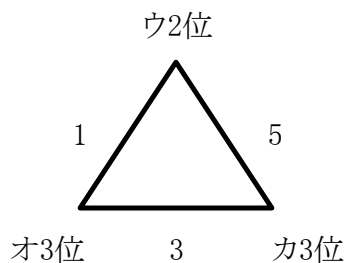

交流戦(高須)

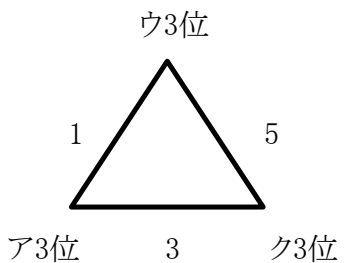

交流戦(石峯)

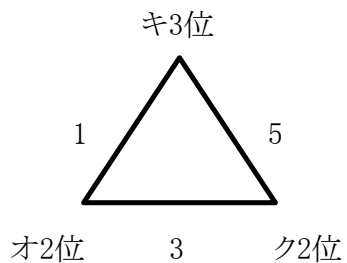

女子1日目(28日)

試合時間 8-1-8-(7)-8-1-8 試合間7分

開始時間 ①9:30 ②10:45 ③12:00 ④13:15 ⑤14:30 ⑥15:45

あパート(穴生)

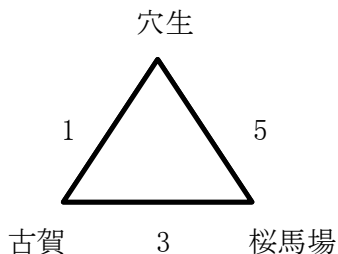

いパート(若松)

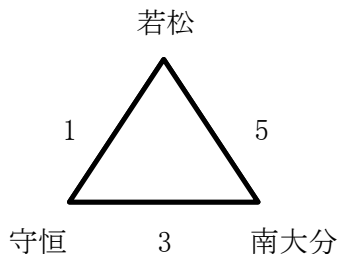

うパート(中央)

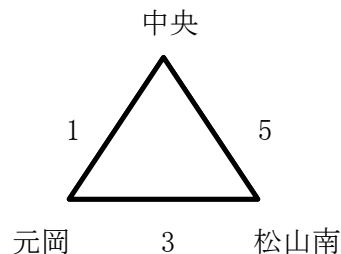

えパート(飛幡)

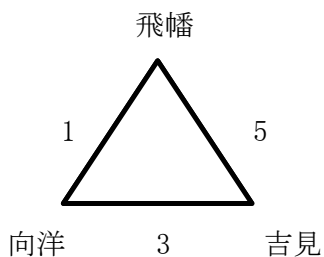

おパート(若松)

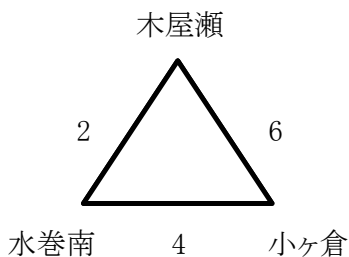

かパート(飛幡)

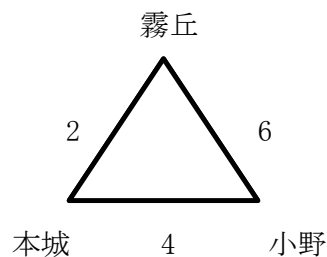

きパート(上津役)

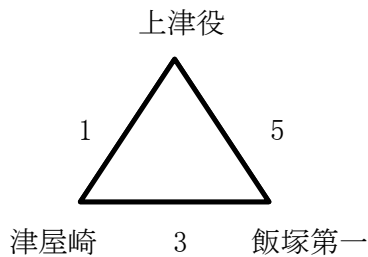

くパート(高須)

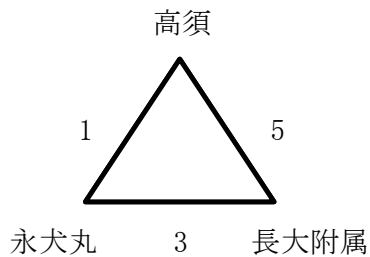

* 各パート1位は決勝トーナメント、2位3位は交流戦へ

女子2日目(29日)

試合時間 8-1-8-(7)-8-1-8 試合間7分

開始時間 ①8:40 ②9:50 ③11:00 ④12:10 ⑤13:20 ⑥14:30 ⑦15:40

決勝トーナメント(若松)

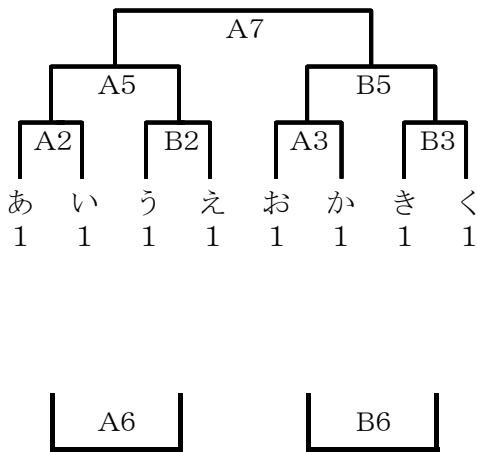

交流戦(若松)



交流戦(向洋)

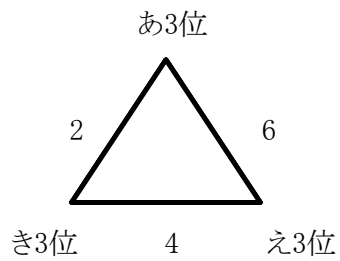

交流戦(中央)

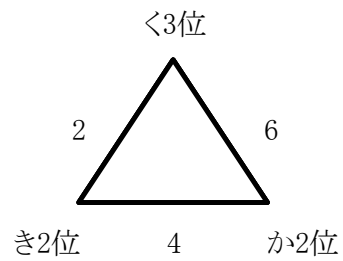

交流戦(石峯)

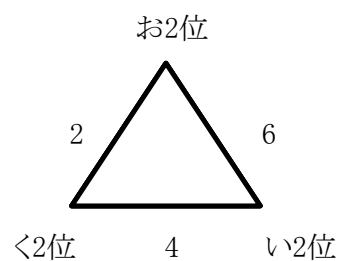

交流戦(高須)

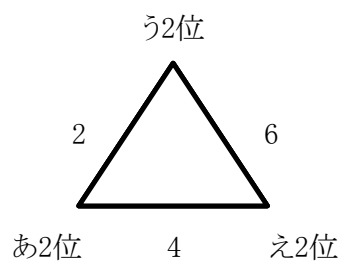

北九州カップ 審判・TO割(1日目)

飛幡中学校	試合順		Aコート(ステージ側)				試合順		Bコート							
			試合		審判		T. O				試合		審判		T. O	
	1	男	南小倉 × 津屋崎	椎田	飛幡	椎田	1	女	向洋 × 飛幡	本城	霧丘	本城				
2	男	椎田 × 飛幡	南小倉	東部	南小倉	2	女	本城 × 霧丘	向洋	吉見	向洋					
3	男	南小倉 × 東部	豊陽	椎田	飛幡	3	女	向洋 × 吉見	本城	小野	霧丘					
4	男	豊陽 × 椎田	津屋崎	東部	東部	4	女	本城 × 小野	飛幡	吉見	吉見					
5	男	津屋崎 × 東部	飛幡	豊陽	椎田	5	女	飛幡 × 吉見	霧丘	小野	小野					
6	男	飛幡 × 豊陽	南小倉	津屋崎	津屋崎	6	女	霧丘 × 小野	向洋	飛幡	飛幡					

若松中学校	試合順		Aコート(ステージ側)				試合順		Bコート							
			試合		審判		T. O				試合		審判		T. O	
	1	男	若松 × 箱崎清松	富野	古賀	富野	1	女	守恒 × 若松	水巻南	木屋瀬	水巻南				
2	男	富野 × 古賀	若松	南山	若松	2	女	水巻南 × 木屋瀬	守恒	南大分	守恒					
3	男	若松 × 南山	富野	武蔵丘	古賀	3	女	守恒 × 南大分	水巻南	小ヶ倉	木屋瀬					
4	男	富野 × 武蔵丘	箱崎清松	南山	南山	4	女	水巻南 × 小ヶ倉	若松	南大分	南大分					
5	男	箱崎清松 × 南山	古賀	武蔵丘	武蔵丘	5	女	若松 × 南大分	木屋瀬	小ヶ倉	小ヶ倉					
6	男	古賀 × 武蔵丘	若松	箱崎清松	箱崎清松	6	女	木屋瀬 × 小ヶ倉	守恒	若松	若松					

	試合順		中央中学校				試合順		上津役中学校							
			試合		審判		T. O				試合		審判		T. O	
	1	女	元岡 × 中央	守恒	中央	守恒	1	女	津屋崎 × 上津役	足立	石峯	足立				
2	男	守恒 × 中央	元岡	松山南	元岡	2	男	足立 × 石峯	津屋崎	飯塚第一	津屋崎					
3	女	元岡 × 松山南	守恒	長府	中央男	3	女	津屋崎 × 飯塚第一	足立	小ヶ倉	石峯					
4	男	守恒 × 長府	中央	松山南	松山南	4	男	足立 × 小ヶ倉	上津役	飯塚第一	飯塚第一					
5	女	中央 × 松山南	中央	長府	長府	5	女	上津役 × 飯塚第一	石峯	小ヶ倉	小ヶ倉					
6	男	中央 × 長府	元岡	中央	中央女	6	男	石峯 × 小ヶ倉	津屋崎	上津役	上津役					

	試合順		穴生中学校				試合順		高須中学校							
			試合		審判		T. O				試合		審判		T. O	
	1	女	古賀 × 穴生	穴生	霧丘	穴生男	1	女	永犬丸 × 高須	高須	木屋瀬	高須				
2	男	穴生 × 霧丘	古賀	桜馬場	古賀	2	男	高須 × 木屋瀬	永犬丸	長大付属	永犬丸					
3	女	古賀 × 桜馬場	穴生	錦ヶ丘	霧丘	3	女	永犬丸 × 長大付属	高須	宇部ミックス	木屋瀬					
4	男	穴生 × 錦ヶ丘	穴生	桜馬場	桜馬場	4	男	高須 × 宇部ミックス	高須	長大付属	長大付属					
5	女	穴生 × 桜馬場	霧丘	錦ヶ丘	錦ヶ丘	5	女	高須 × 長大付属	木屋瀬	宇部ミックス	宇部ミックス					
6	男	霧丘 × 錦ヶ丘	古賀	穴生	穴生女	6	男	木屋瀬 × 宇部ミックス	永犬丸	高須	高須女					

北九州カップ 審判・TO割(2日目)

男子決勝トーナメント・交流戦

飛幡中学校	Aコート(入口側)					Bコート				
	試合		審判		T. O	試合		審判		T. O
	1	男	イ2位 × エ2位	ア1位	イ1位	カ1位	カ2位 × キ2位	ウ1位	エ1位	ク1位
2	男	ア1位 × イ1位	オ1位	カ1位	負けチーム 前試合の	ウ1位 × エ1位	キ1位	ク1位	負けチーム 前試合の	
3	男	オ1位 × カ1位	A1勝	B1勝		キ1位 × ク1位	A1負	B1負		
4	男	A1勝 × B1勝	A2勝	B2勝		A1負 × B1負	A3勝	B3勝		
5	男	A2勝 × B2勝	A2負	B2負		A3勝 × B3勝	A3負	B3負		
6	男	A2負 × B2負	A1勝	B1勝		A3負 × B3負	A1負	B1負		
7	男	A5勝 × B5勝								

女子決勝トーナメント・交流戦

若松中学校	Aコート(ステージ側)					Bコート				
	試合		審判		T. O	試合		審判		T. O
	1	女	か3位 × お3位	あ1位	い1位	お1位	う3位 × い3位	う1位	え1位	き1位
2	女	あ1位 × い1位	お1位	か1位	負けチーム 前試合の	う1位 × え1位	き1位	く1位	負けチーム 前試合の	
3	女	お1位 × か1位	A1勝	B1勝		き1位 × く1位	A1負	B1負		
4	女	A1勝 × B1勝	A2勝	B2勝		A1負 × B1負	A3勝	B3勝		
5	女	A2勝 × B2勝	A2負	B2負		A3勝 × B3勝	A3負	B3負		
6	女	A2負 × B2負	A1勝	B1勝		A3負 × B3負	A1負	B1負		
7	女	A5勝 × B5勝								

交流戦(男女)

試合順		中央中学校				石峯中学校					
		試合		審判		T. O	試合		審判		T. O
1	男	ウ2位 × オ3位	き2位	く3位	カ3位	オ2位 × キ3位	お2位	く2位	ク4位		
2	女	き2位 × く3位	オ3位	カ3位	負けチーム 前試合の	お2位 × く2位	オ2位	ク2位	負けチーム 前試合の		
3	男	オ3位 × カ3位	き2位	か2位		オ2位 × ク2位	く2位	い2位			
4	女	き2位 × か2位	カ3位	ウ2位		く2位 × い2位	ク2位	キ3位			
5	男	カ3位 × ウ2位	か2位	く3位		ク2位 × キ3位	い2位	お2位			
6	女	か2位 × く3位	ウ2位	オ3位		い2位 × お2位	オ2位	キ3位			

試合順		向洋中学校				高須中学校					
		試合		審判		T. O	試合		審判		T. O
1	男	ア2位 × イ3位	き3位	あ3位	エ3位	ア3位 × ウ3位	う2位	あ2位	ク3位		
2	女	き3位 × あ3位	イ3位	エ3位	負けチーム 前試合の	う2位 × あ2位	ア3位	ク3位	負けチーム 前試合の		
3	男	イ3位 × エ3位	き3位	え3位		ア3位 × ク3位	え2位	あ2位			
4	女	き3位 × え3位	エ3位	ア2位		え2位 × あ2位	ク3位	ウ3位			
5	男	エ3位 × ア2位	え3位	あ3位		ク3位 × ウ3位	う2位	え2位			
6	女	え3位 × あ3位	ア2位	イ3位		う2位 × え2位	ア3位	ウ3位			

遠方のチームが審判・TOで遅くなる場合は、北九州の先生で入れかえてください。