

男子1日目(28日)

試合時間 8-1-8-(7)-8-1-8 試合間7分

開始時間 ①9:30 ②10:45 ③12:00 ④13:15 ⑤14:30 ⑥15:45

*高須会場 ①9:00 ②10:15 ③11:30 ④12:45 ⑤14:00 ⑥15:15 ⑦16:30

アパート(沖田)

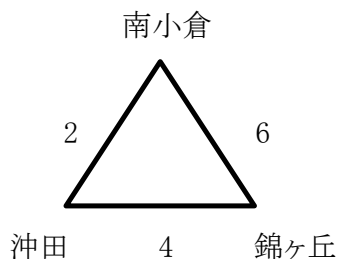

イパート(若松)

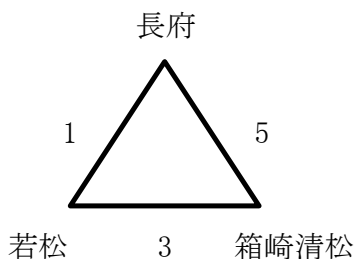

ウパート(中央)

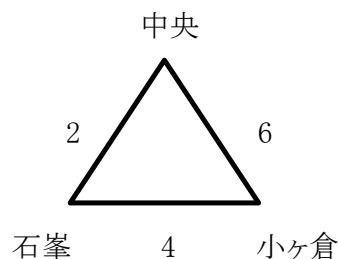

エパート(飛幡)

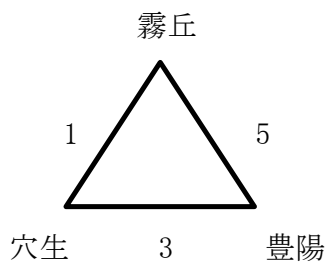

オパート(若松)

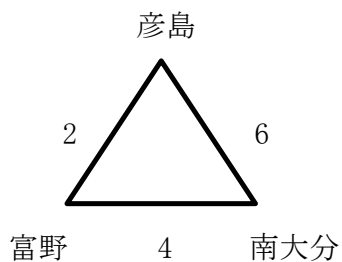

カパート(飛幡)

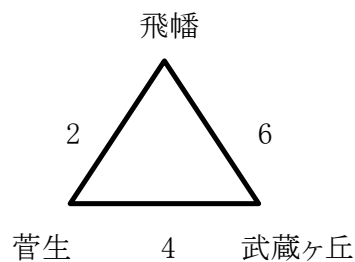

キパート(上津役)

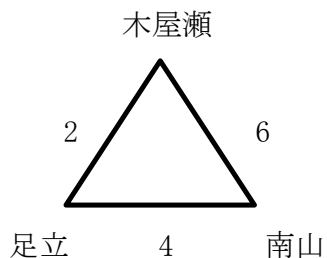

クパート(高須)

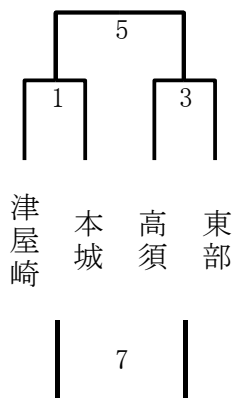

* 各パート1位は決勝トーナメント、2~4位は交流戦へ

男子2日目(29日)

試合時間 8-1-8-(7)-8-1-8 試合間7分

開始時間 ①8:40 ②9:50 ③11:00 ④12:10 ⑤13:20 ⑥14:30 ⑦15:40

決勝トーナメント(飛幡中)

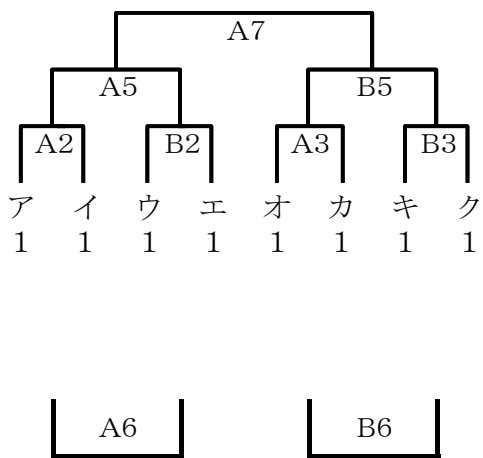

交流戦(飛幡中)

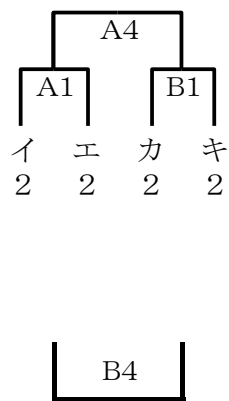

交流戦(沖田)

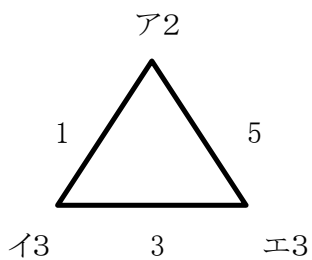

交流戦(中央)

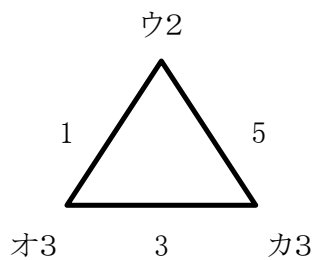

交流戦(石峯)

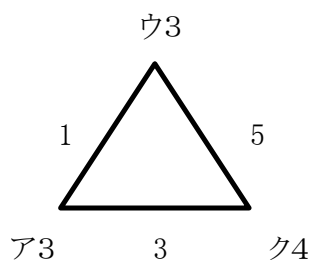

交流戦(高須)

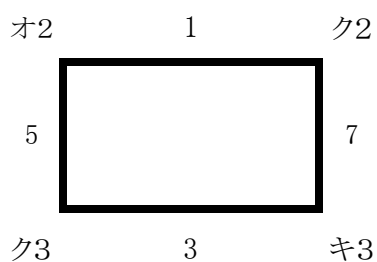

女子1日目(28日)

試合時間 8-1-8-(7)-8-1-8 試合間7分

開始時間 ①9:30 ②10:45 ③12:00 ④13:15 ⑤14:30 ⑥15:45

*高須会場 ①9:00 ②10:15 ③11:30 ④12:45 ⑤14:00 ⑥15:15 ⑦16:30

あパート(飛幡)

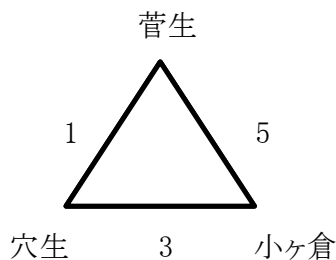

いパート(若松)

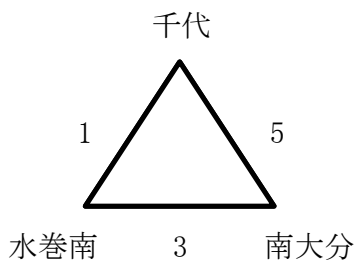

うパート(沖田)

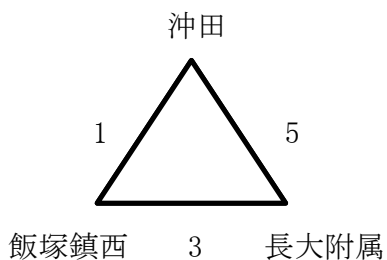

えパート(飛幡)

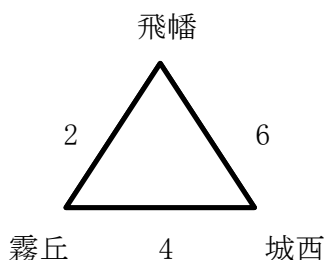

おパート(高須)

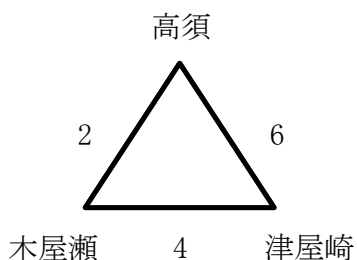

かパート(若松)

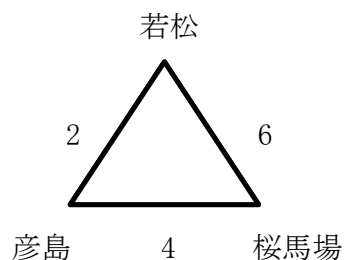

きパート(上津役)

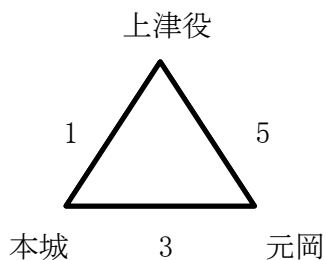

くパート(中央)

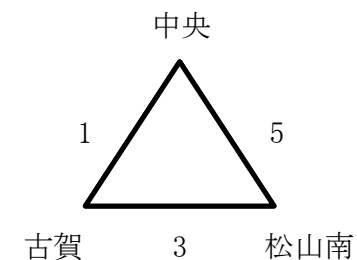

* 各パート1位は決勝トーナメント、2位3位は交流戦へ

女子2日目(29日)

試合時間 8-1-8-(7)-8-1-8 試合間7分

開始時間 ①8:40 ②9:50 ③11:00 ④12:10 ⑤13:20 ⑥14:30 ⑦15:40

決勝トーナメント(若松中)

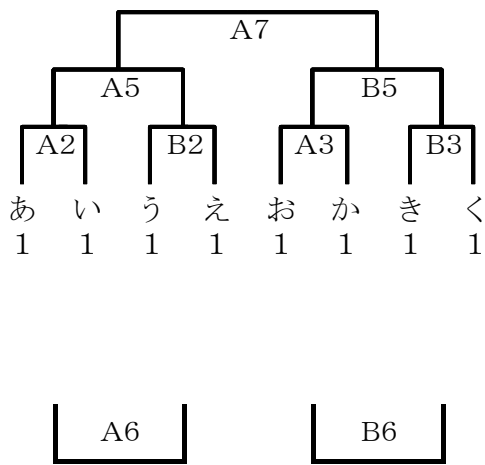

交流戦(若松中)



交流戦(沖田)

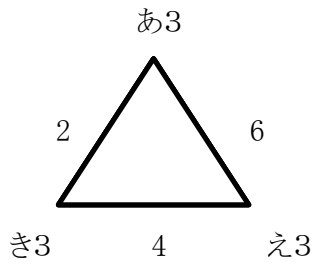

交流戦(中央)

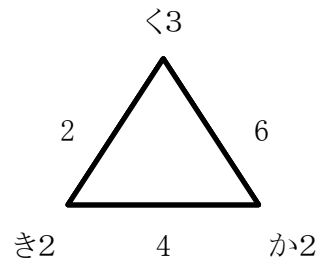

交流戦(石峯)

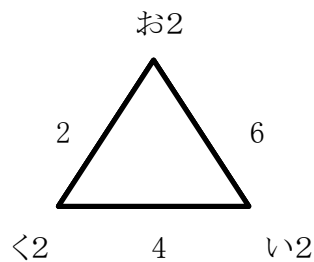

交流戦(高須)

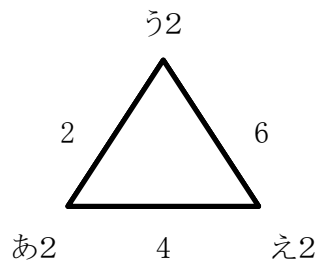

北九州カップ 審判・TO割(1日目)

飛幡中学校	試合順		Aコート(ステージ側)			試合順		Bコート			
			試合	審判				T. O	試合	審判	
	1	男	霧丘 × 穴生	飛幡	菅生	飛幡	1	女	菅生 × 穴生	飛幡	霧丘
2	男	飛幡 × 菅生	穴生	豊陽	穴生	2	女	飛幡 × 霧丘	穴生	小ヶ倉	穴生
3	男	穴生 × 豊陽	菅生	武蔵ヶ丘	霧丘	3	女	穴生 × 小ヶ倉	霧丘	城西	菅生
4	男	菅生 × 武蔵ヶ丘	豊陽	霧丘	豊陽	4	女	霧丘 × 城西	小ヶ倉	菅生	小ヶ倉
5	男	豊陽 × 霧丘	武蔵ヶ丘	飛幡	武蔵ヶ丘	5	女	小ヶ倉 × 菅生	城西	飛幡	城西
6	男	武蔵ヶ丘 × 飛幡	霧丘	穴生	菅生	6	女	城西 × 飛幡	菅生	穴生	霧丘

若松中学校	試合順		Aコート(ステージ側)			試合順		Bコート			
			試合	審判				T. O	試合	審判	
	1	男	長府 × 若松	彦島	富野	彦島	1	女	千代 × 水巻南	若松	彦島
2	男	彦島 × 富野	長府	箱崎清松	長府	2	女	若松 × 彦島	水巻南	南大分	水巻南
3	男	若松 × 箱崎清松	富野	南大分	南大分	3	女	水巻南 × 南大分	彦島	桜馬場	彦島
4	男	富野 × 南大分	箱崎清松	若松	箱崎清松	4	女	彦島 × 桜馬場	南大分	千代	南大分
5	男	箱崎清松 × 長府	南大分	彦島	若松	5	女	南大分 × 千代	桜馬場	若松	桜馬場
6	男	南大分 × 彦島	長府	若松	富野	6	女	桜馬場 × 若松	千代	水巻南	千代

	試合順		中央中学校			試合順		上津役中学校			
			試合	審判				T. O	試合	審判	
	1	女	中央 × 古賀	中央	石峯	石峯	1	女	上津役 × 本城	木屋瀬	足立
2	男	中央 × 石峯	古賀	松山南	古賀	2	男	木屋瀬 × 足立	本城	元岡	本城
3	女	古賀 × 松山南	石峯	小ヶ倉	中央女	3	女	本城 × 元岡	足立	南山	木屋瀬
4	男	石峯 × 小ヶ倉	古賀	中央	中央男	4	男	足立 × 南山	元岡	上津役	元岡
5	女	松山南 × 中央	小ヶ倉	中央	小ヶ倉	5	女	元岡 × 上津役	南山	木屋瀬	南山
6	男	小ヶ倉 × 中央	中央	松山南	松山南	6	男	南山 × 木屋瀬	上津役	本城	上津役

	試合順		沖田中学校			試合順		高須中学校			
			試合	審判				T. O	試合	審判	
	1	女	沖田 × 飯塚鎮西	錦ヶ丘	南小倉	沖田男	1	男	津屋崎 × 本城	高須	高須
2	男	南小倉 × 沖田	長大附属	飯塚鎮西	飯塚鎮西	2	女	高須 × 木屋瀬	津屋崎男	東部	津屋崎男
3	女	飯塚鎮西 × 長大附属	沖田	沖田	南小倉	3	男	高須 × 東部	本城	津屋崎女	津屋崎女
4	男	沖田 × 錦ヶ丘	長大附属	飯塚鎮西	長大附属	4	女	木屋瀬 × 津屋崎	高須	高須	本城
5	女	長大附属 × 沖田	錦ヶ丘	南小倉	錦ヶ丘	5	男	1勝 × 3勝	木屋瀬	津屋崎女	木屋瀬
6	男	錦ヶ丘 × 南小倉	沖田	沖田	沖田女	6	女	津屋崎 × 高須	東部	本城	東部
						7	男	1負 × 3負	木屋瀬	津屋崎男	高須女

北九州カップ 審判・TO割(2日目)

男子決勝トーナメント・交流戦

飛幡中学校			Aコート(入口側)			Bコート					
			試合	審判		T. O	試合		審判		T. O
	1	男	イ2位 × エ2位	ア1位	イ1位	カ1位	カ2位 × キ2位	ウ1位	エ1位	ク1位	負けチーム 前試合の
2	男	ア1位 × イ1位	オ1位	カ1位	負けチーム 前試合の	ウ1位 × エ1位	キ1位	ク1位			
3	男	オ1位 × カ1位	A1勝	B1勝		キ1位 × ク1位	A1負	B1負			
4	男	A1勝 × B1勝	A2勝	B2勝		A1負 × B1負	A3勝	B3勝			
5	男	A2勝 × B2勝	A2負	B2負		A3勝 × B3勝	A3負	B3負			
6	男	A2負 × B2負	A1勝	B1勝		A3負 × B3負	A1負	B1負			
7	男	A5勝 × B5勝									

女子決勝トーナメント・交流戦

若松中学校			Aコート(ステージ側)			Bコート					
			試合	審判		T. O	試合		審判		T. O
	1	女	か3位 × お3位	あ1位	い1位	お1位	う3位 × い3位	う1位	え1位	き1位	負けチーム 前試合の
2	女	あ1位 × い1位	お1位	か1位	負けチーム 前試合の	う1位 × え1位	き1位	く1位			
3	女	お1位 × か1位	A1勝	B1勝		き1位 × く1位	A1負	B1負			
4	女	A1勝 × B1勝	A2勝	B2勝		A1負 × B1負	A3勝	B3勝			
5	女	A2勝 × B2勝	A2負	B2負		A3勝 × B3勝	A3負	B3負			
6	女	A2負 × B2負	A1勝	B1勝		A3負 × B3負	A1負	B1負			
7	女	A5勝 × B5勝									

交流戦(男女)

試合順		中央中学校				石峯中学校				
		試合	審判		T. O	試合		審判		T. O
1	男	ウ2位 × オ3位	く3位	き2位	カ3位	ウ3位 × ア3位	お2位	く2位	ク4位	前試合の負け チーム
2	女	く3位 × き2位	オ3位	カ3位	前試合の負け チーム	お2位 × く2位	ア3位	ク4位		
3	男	オ3位 × カ3位	き2位	か2位		ア3位 × ク4位	く2位	い2位		
4	女	き2位 × か2位	カ3位	ウ2位		く2位 × い2位	ク4位	ウ3位		
5	男	カ3位 × ウ2位	か2位	く3位		ク4位 × ウ3位	い2位	お2位		
6	女	か2位 × く3位	ウ2位	オ3位		い2位 × お2位	ウ3位	ア3位		

試合順		沖田中学校			高須中学校					
		試合	審判		T. O	試合		審判		T. O
1	男	ア2位 × イ3位	あ3位	き3位	エ3位	オ2位 × ク2位	う2位	あ2位	ク3位	前試合の負け チーム
2	女	あ3位 × き3位	イ3位	エ3位	前試合の負け チーム	う2位 × あ2位	ク3位	キ3位		
3	男	イ3位 × エ3位	き3位	え3位		ク3位 × キ3位	あ2位	え2位		
4	女	き3位 × え3位	エ3位	ア2位		あ2位 × え2位	オ2位	ク3位		
5	男	エ3位 × ア2位	え3位	あ3位		オ2位 × ク3位	え2位	う2位		
6	女	え3位 × あ3位	ア2位	イ3位		え2位 × う2位	ク2位	キ3位		
							ク2位 × キ3位	オ2位	ク2位	

遠方のチームが審判・TOで遅くなる場合は、北九州の先生で入れかえてください。